

Installationsanvisning

Pumpkit för CPX 1200L

CPX 45019 RSK 5547506

Utgåva 2021-09-30

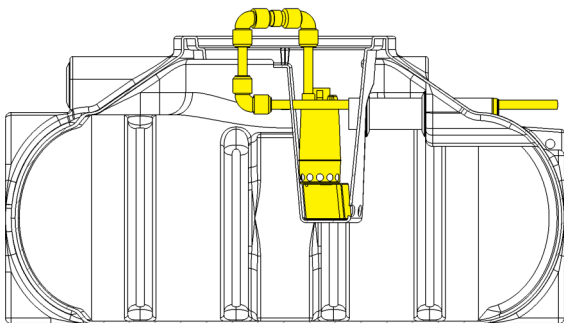

Allmän information

Rekommenderade verktyg för installation:

- Slangsax för Ø32 mm PN 10 slang
- Glidmedel för genomföringar
- Skruvdragare med T25 bits
- Polygrip

Ingående komponenter

1. Union koppling med 2st 32 mm anslutningar
2. Förminskning 50/32
3. Plastpropp 50 mm
4. Förminskning 110/50
5. 90 graders koppling med 32 mm anslutning.

Backventil ingår ej.

6. Pump med flottör, förinstallerad med rak 32 mm anslutning. Flottör på pump är kalibrerad från fabrik.

7. Hylla för pump
8. Fastsättning för hylla



Tillbehör

Slamavskiljaren kan utrustas med halsar i olika höjder, pumpkammare samt infiltrationspaket. Se www.cipax.com för mer information om tillbehör och produkter.

Slamavskiljaren behöver installeras med minst en 250 mm hals för att pumpkittets överdel skall få tillräckligt med utrymme.

Installation

Säkerställ att samtliga komponenter finns tillgängliga samt 32 mm PEM slang i lämplig längd innan installation påbörjas.

- A. Plocka bort den röda plastpluggen vid utloppet. Placera pumphyllan (7) i pumpkammaren och dra fast med medföljande skruv (8).
- B. Montera förminskning (2+4) i utloppsroret. Montera in en 32 mm slang och skjut den rakt igenom hela pumpkammaren. Avsluta med en 90 graders böj (5). Säkerställ att slangens bottenar ordentligt i anslutningen.
- C. Placera pumpen (6) ovanpå pumphyllan. Mät ut lämplig slang-längd för att montera på pumpen (slang-längden beror på val förhöjningshals). Montera dit resterande 90 graders böjar (5) och avsluta med att montera unionskopplingen (1) emellan de övre 90 graders kopplingarna.
- D. Borra ett Ø50 mm hål på ett lämpligt ställe för plastpropp (3) för el-dragning. El-dragningen skall utföras av en behörig elektriker. Plastproppen tätas lämpligen med samma lim som medföljer monteringskittet för halsen.

